

## Abmessungen der Projektionswand

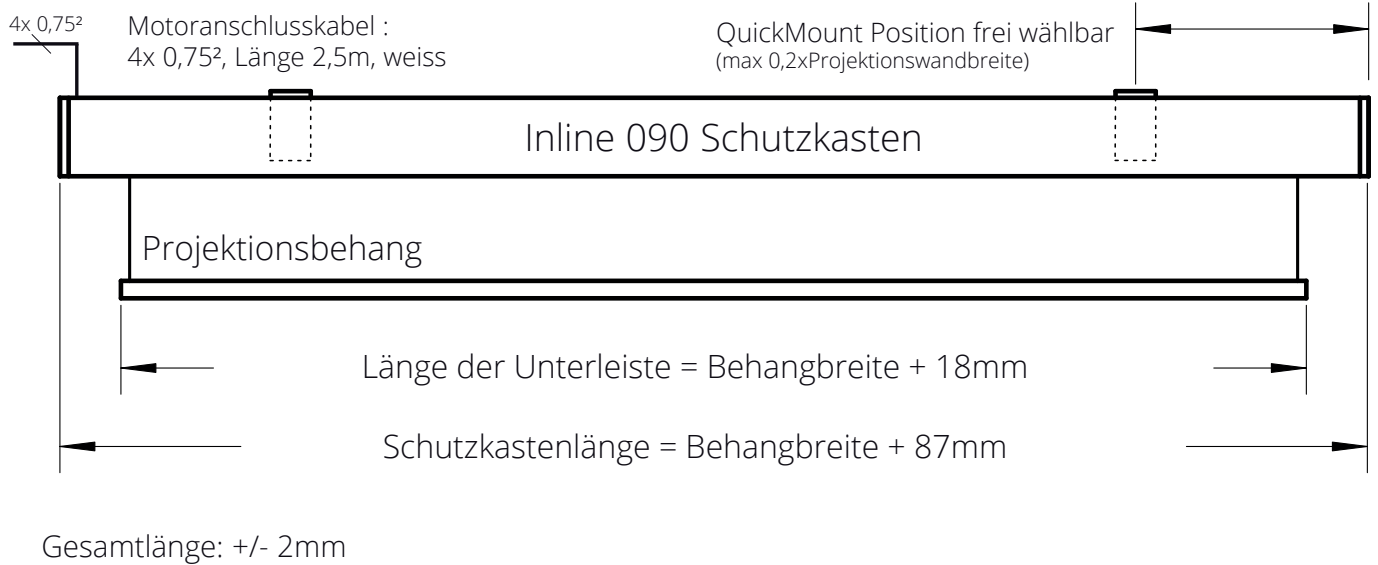

## Querschnitt Inline-QuickMount

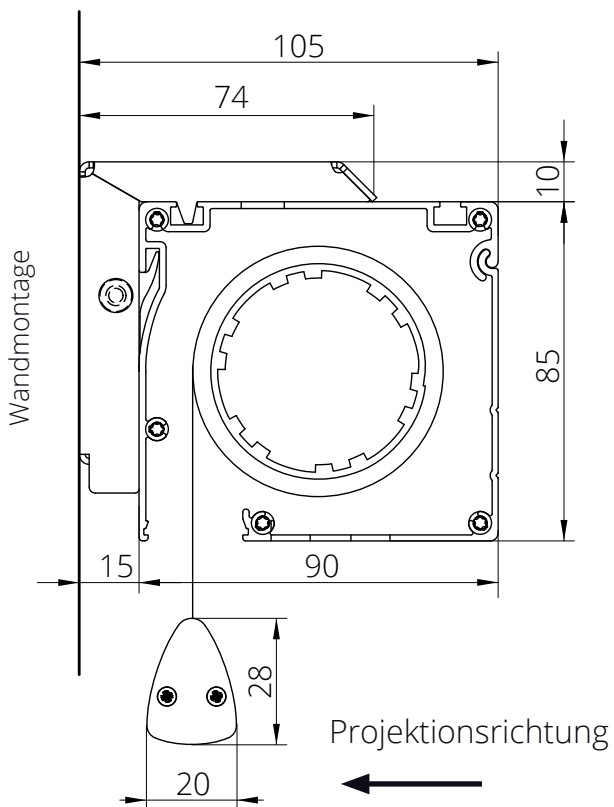

## QuickMount Montagewinkel

für Wand und Deckenmontage

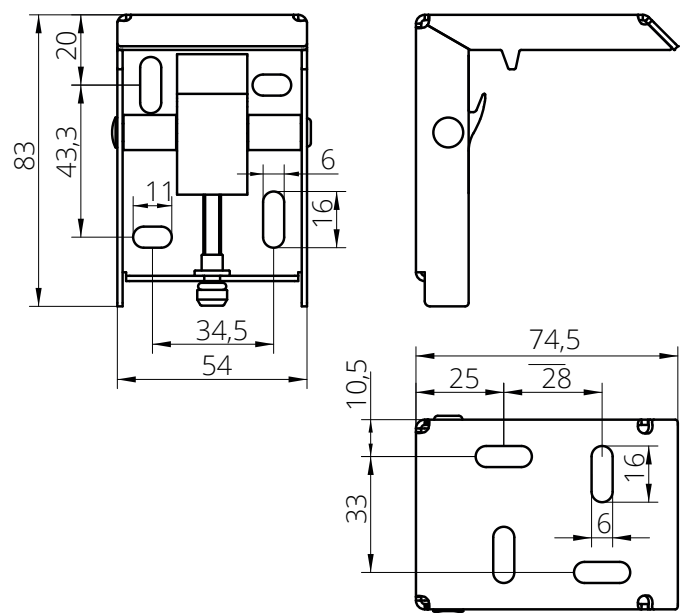

# INLINE 90 EBR DECKENEINBAU

## Abmessungen der Projektionswand

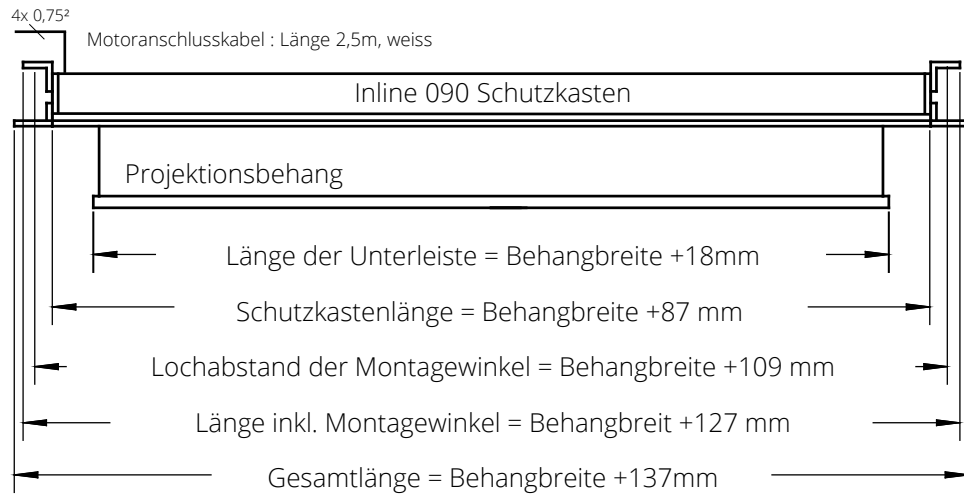

Gesamtlänge: +/- 2mm

Alle Projektionswände im System Inline sind auch als Version für den Deckeneinbau lieferbar. Für den komfortablen Zugang zu den Befestigungsschrauben bei Montage und Service sind die beiden seitlichen Winkel abnehmbar. Montage und Demontage der Projektionswand ist ohne zusätzliche Deckenöffnung möglich!

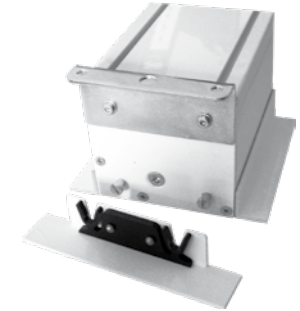

### AUSNEHMUNG FÜR ABGEHÄNGTE DECKEN:

Im Falle eines nachträglichen Einbaus der Projektionswand in eine abgehängte Decke, ist eine Ausnehmung lt. Skizze herzustellen.



## Querschnitt Inline-Schutzkasten

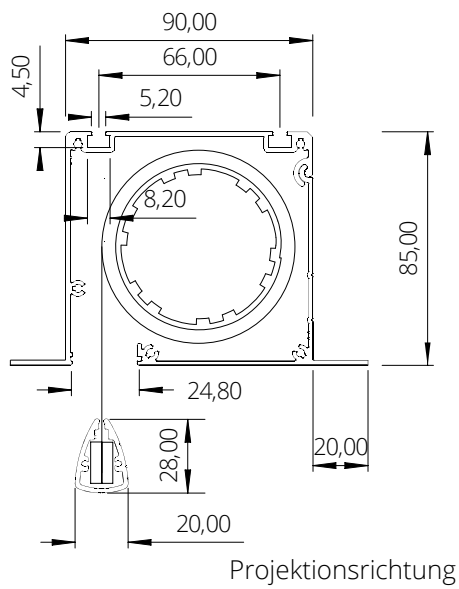

## Clipswinkel und Montagewinkel

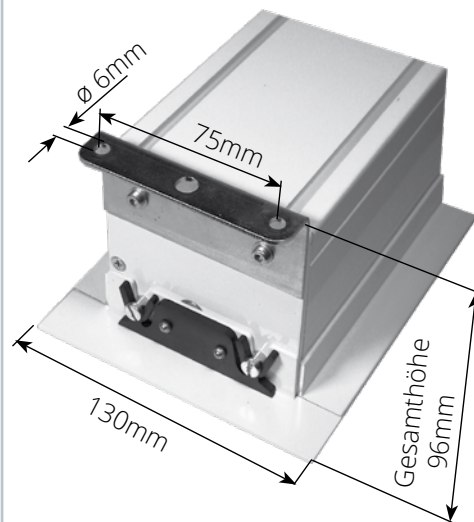

## BIZ-MSAD/090

Inline Montageset für abgehängte Decke (optional erhältlich)

Die ideale Ergänzung zu Projektionswänden für Deckeneinbau. Das Montageset ermöglicht durch Gewindestangen (100cm) eine stufenlose Einstellung der Montagehöhe.

Deckenmontageplatte für Montageset BIZ-MSAD/090

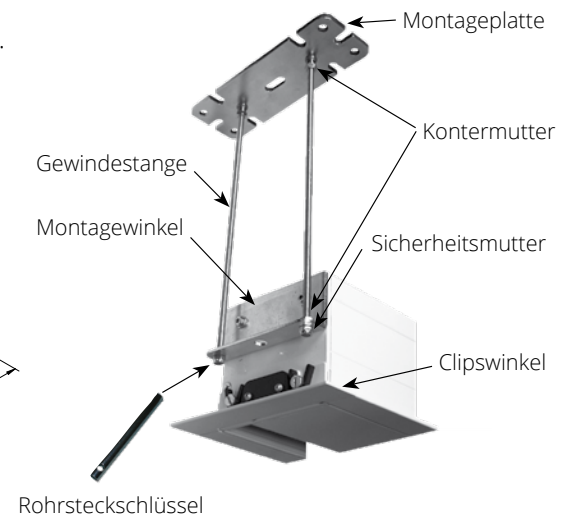
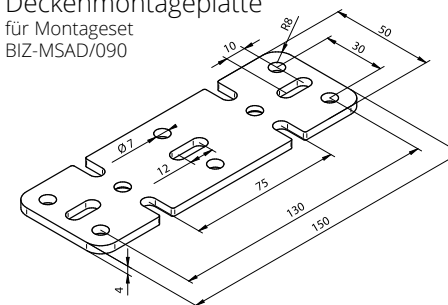

# INLINE 90 DEK DECKENEINBAUKASTEN

## Abmessungen der Projektionswand

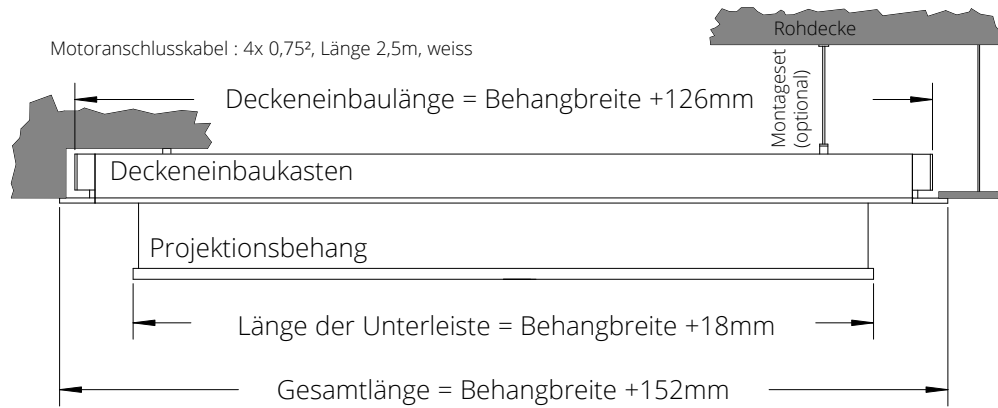

Gesamtlänge: +/- 2mm

Der Deckeneinbaukasten kann während der Bauarbeiten bereits vorinstalliert werden.

Servicefreundliche Montage der Projektionswand nach Ende der Bauarbeiten.

Abnehmbare Clipswinkel schließen den Einbau plan ab.

**AUSNEHMUNG FÜR ABGEHÄNGTE DECKEN:**  
Im Falle eines nachträglichen Einbaus ist eine Ausnehmung lt. Skizze herzustellen.

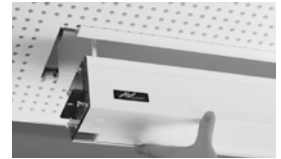

## Querschnitt Deckeneinbaukasten INLINE 90

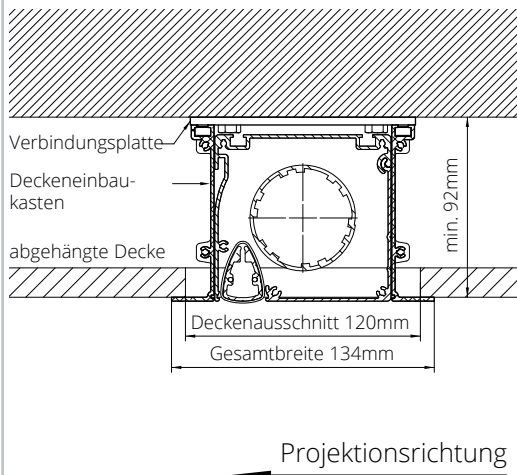

## Verbindungsplatte

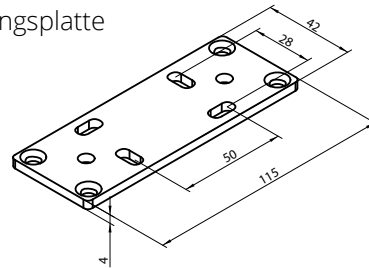

## Deckenmontageplatte für Montageset BIZ-MSDEK/090

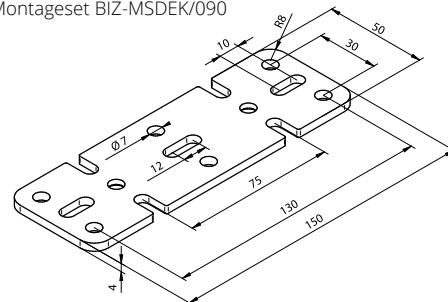

## Querschnitt Deckeneinbaukasten mit Montageset BIZ-MSDEK/090

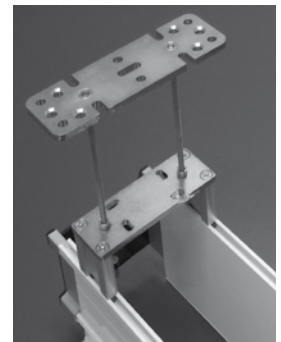
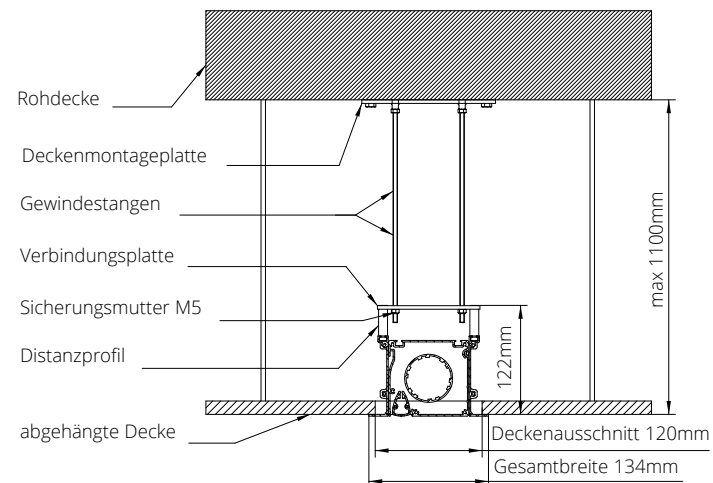

Das Montageset ermöglicht durch die Gewindestangen (100cm) eine stufenlose Einstellung der Montagehöhe.

# INLINE 90 DMP DECKENMONTAGEPLATTE

## Abmessungen der Projektionswand

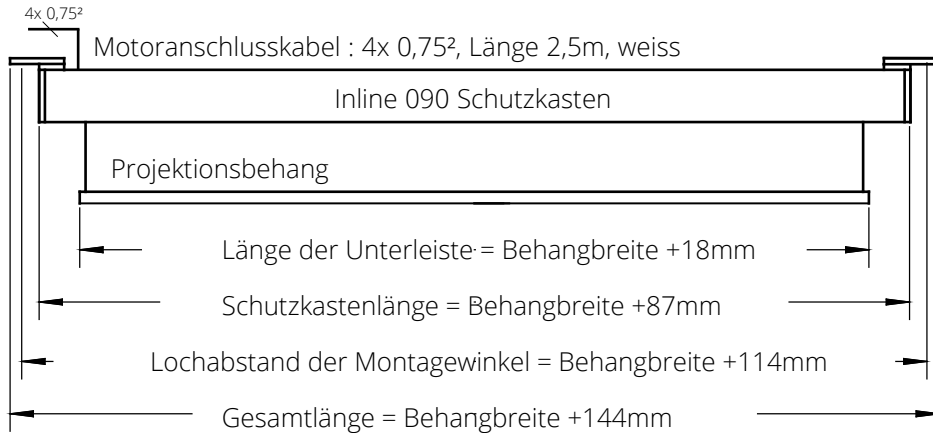

Gesamtlänge: +/- 2mm

## BIZ-DMP/090/125 Deckenmontageplatte

Die Deckenmontageplatte wird zusammen mit dem Distanzprofil über Senkkopfschrauben und den in die Nuten eingesetzten Vierkantmuttern an der Kastenoberseite befestigt. Das C-förmige Distanzprofil kann je nach Verlegungsrichtung des Motoranschlußkabels um 180° gedreht werden.

## T-Nut Montageplatte BIZ-DMP/090/125

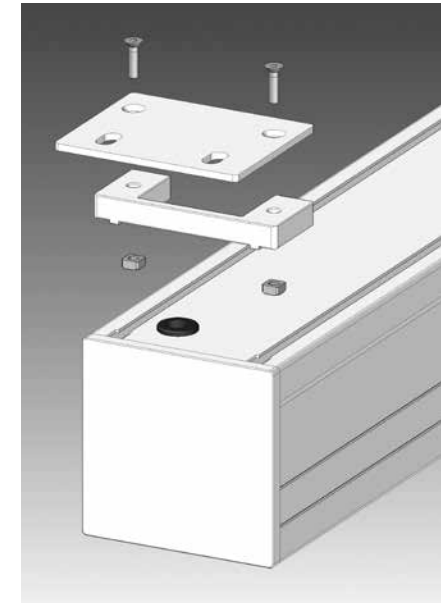
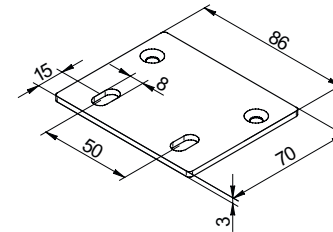

## Querschnitt Inline-Schutzkasten

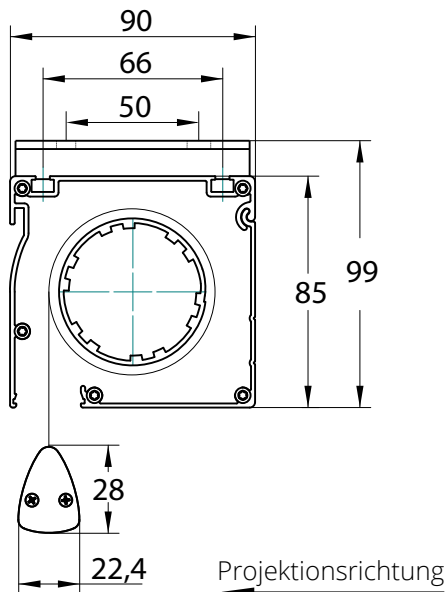

## BIZ-MSAD/DMP/090/125 Montageset für abgehängte Decken

Optional steht für besondere Montageanforderungen eine Version der Deckenmontageplatte zur Verfügung, welche mit einem Montageset für abgehängte Decken kombiniert werden kann. z.B.: Projektionswand wird komplett in die Decke integriert (Achtung : Servicemöglichkeit vorsehen) Das Montageset ermöglicht durch Gewindestangen (100cm) eine stufenlose Einstellung der Montagehöhe.

## Deckenmontageplatte BIZ-MSAD/DMP/090/125 für Montageset

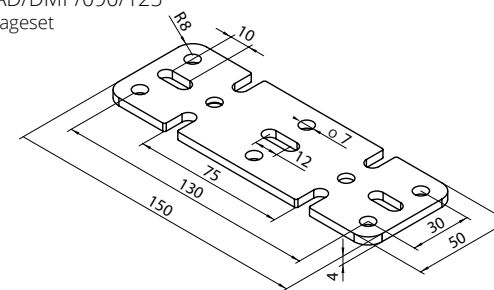

## T-Nut Montageplatte BIZ-MSAD/DMP/090/125 für Montageset

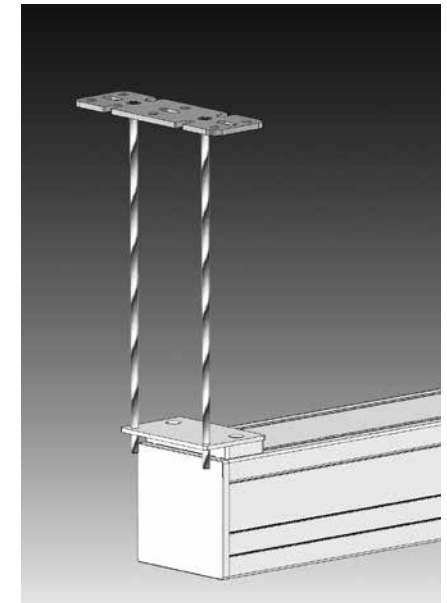
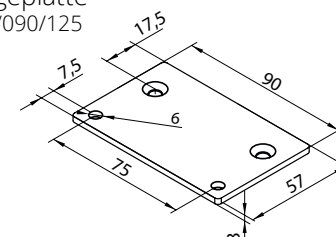

## Abmessungen der Projektionswand

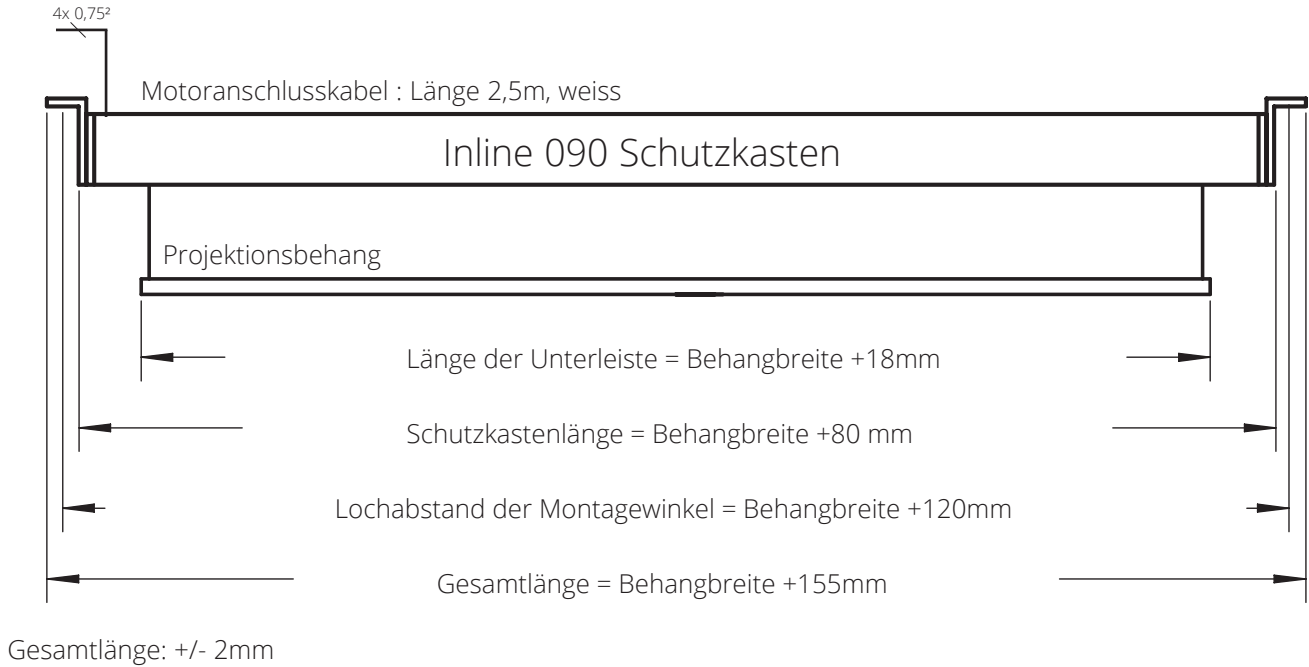

## Querschnitt Inline-Schutzkasten

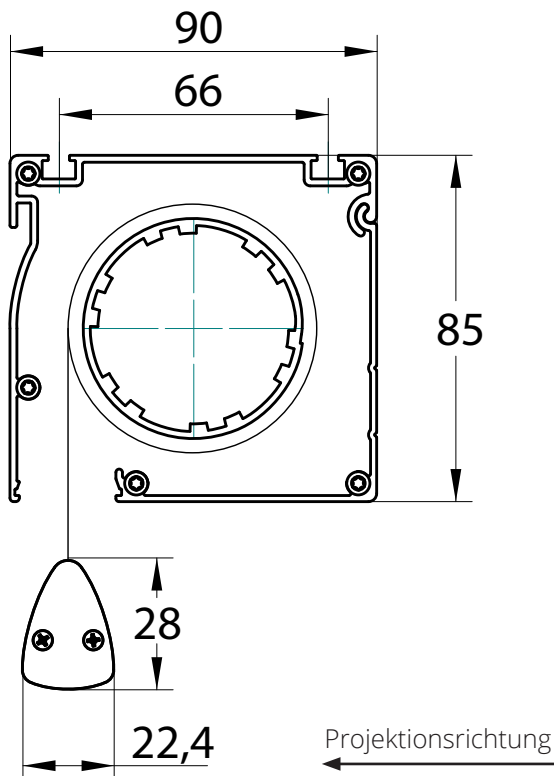

## Universal Montagewinkel

für Wand und Deckenmontage

