

Abmessungen der Projektionswand

Revisionsbereich für
Motortausch min. 800mm

Anschlusskabel : Länge 2,5m, schwarz 4x 0,75²



Gesamtlänge: +/- 5mm

Querschnitt MAGNUM-Schutzkasten

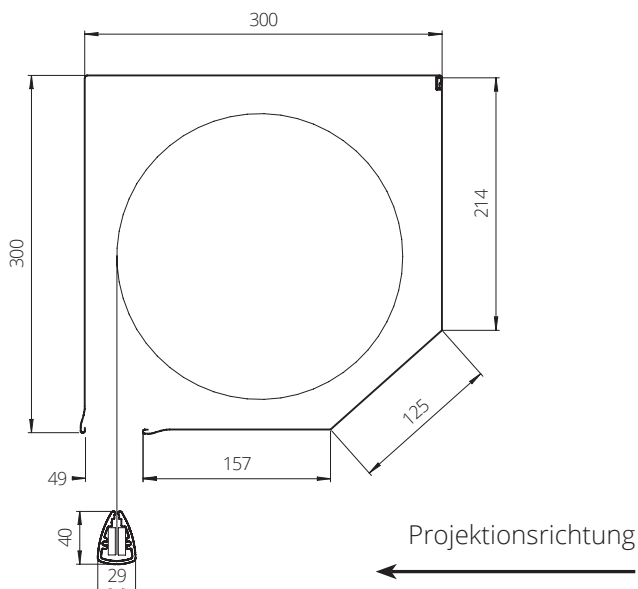

Montagewinkel

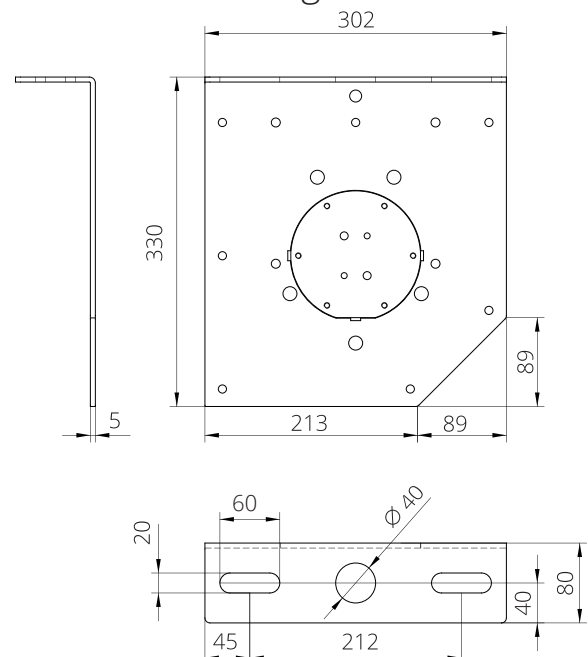

DIE BEFESTIGUNGSWINKEL DER PROJEKTIONSWAND SIND MIT DER DECKENKONSTRUKTION

KRAFT- UND FORMSCHLÜSSIG ZU VERBINDEN !

DAS ALUMINIUMGEHÄUSE DARF MECHANISCH NICHT ZUSÄTZLICH BELASTET WERDEN ! DIE AUFHÄNGUNG MUSS SICHERSTELLEN, DASS KEIN VERWINDEN AUFTRETEN KANN !

* Für Service und Einstellarbeiten am Getriebeendschalter und der Abrollsicherung muss das Gehäuse zumindest von vorne und unten zugänglich sein.

Abmessungen der Projektionswand

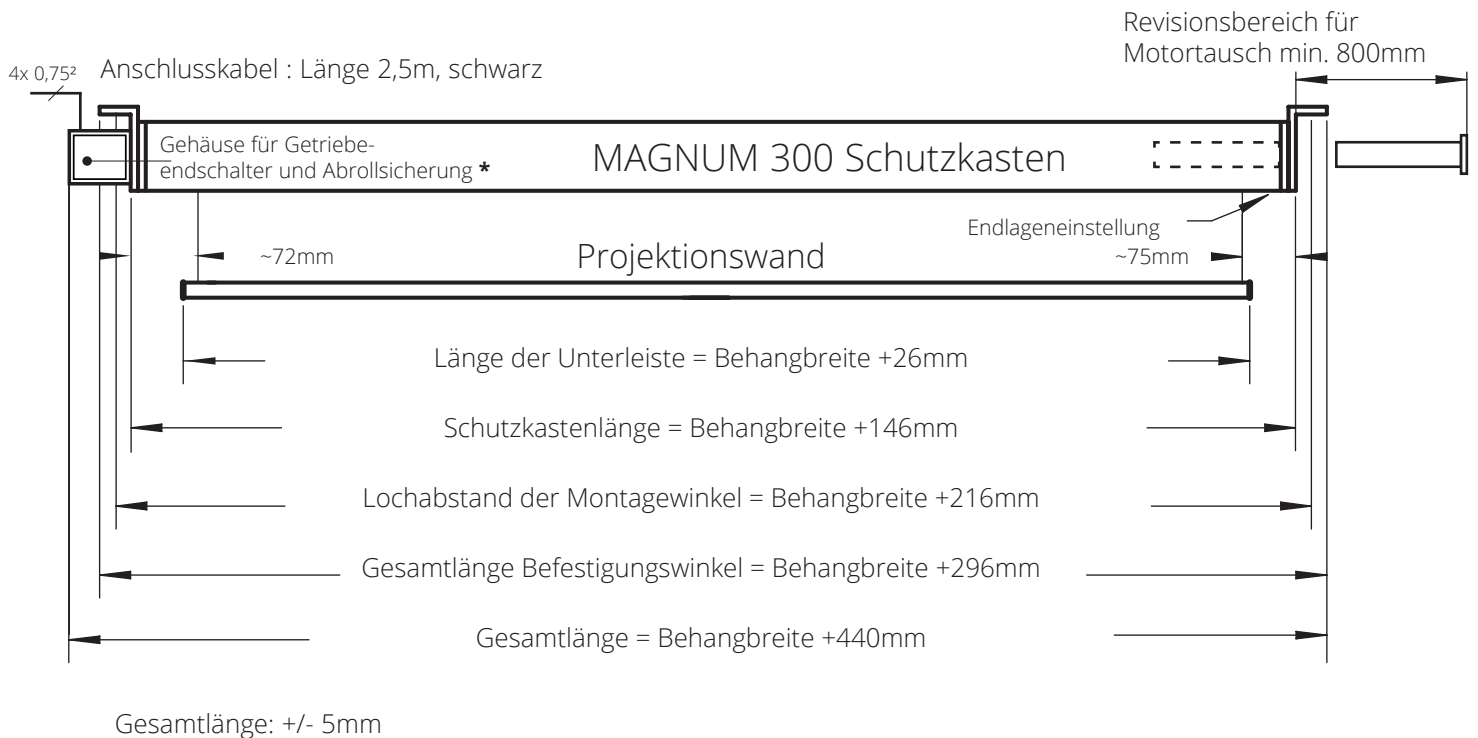

Querschnitt MAGNUM-Schutzkasten

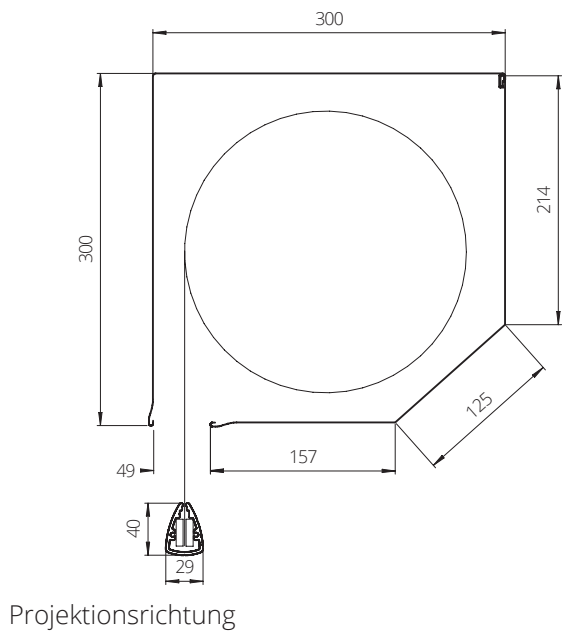

Montagewinkel

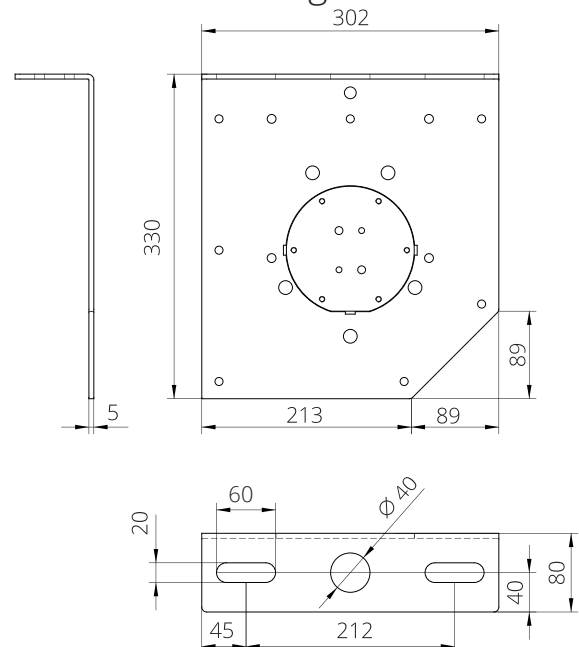

DIE BEFESTIGUNGSWINKEL DER PROJEKTIONSWAND SIND MIT DER DECKENKONSTRUKTION KRAFT- UND FORMSCHLÜSSIG ZU VERBINDEN ! DAS ALUMINIUMGEHÄUSE DARF MECHANISCH NICHT ZUSÄTZLICH BELASTET WERDEN ! DIE AUFHÄNGUNG MUSS SICHERSTELLEN, DASS KEIN VERWINDEN AUFTRETEN KANN !

* Für Service und Einstellarbeiten am Getriebeendschalter und der Abrollsicherung muss das Gehäuse zumindest von vorne und unten zugänglich sein.